

MEMBRAN-PULSATIONS DÄMPFER FPD 06 / 1.06 / 10 / 1.10

DATENBLATT D 765



Konzept

KNF Membran-Pulsationsdämpfer zeichnen sich durch einen hohen Wirkungsgrad aus. Bei richtiger Auswahl und Installation können sie je nach Pumpentyp bis zu 97% der von der Pumpe ausgehenden Druckpulsation eliminieren.

Der KNF Pulsationsdämpfer besteht aus wenigen Teilen und ist denkbar einfach aufgebaut. Eine Trennmembrane separiert den Fluidteil (Gehäuse-Oberteil) vom Dämpfungsraum (Gehäuse-Unterteil). Die im Dämpfungsraum eingebauten Dämpfungselemente nehmen zusammen mit der Trennmembrane den grössten Teil der durch die Pumpe verursachten Pulsation auf. Im Fluidteil angeordnete Drosseln unterstützen diesen Vorgang.

Merkmale

Hohe chemische Resistenz

Der Einsatz von chemiefesten Werkstoffen wie z.B. PP, PVDF, PTFE, FFPM oder anderen Materialkombinationen im medienberührenden Bereich ermöglicht das Fördern von beinahe allen neutralen und aggressiven Medien.

Langlebig und wartungsfrei

Die Konzeption dieses wartungsfreien und kompakten Pulsationsdämpfers gewährleistet eine ausgezeichnete Betriebssicherheit und eine lange Lebensdauer auch unter härtesten Einsatzbedingungen.

Einsatzgebiete

KNF Membran-Pulsationsdämpfer sind vielseitig einsetzbar. Sie eignen sich sowohl für KNF-Pumpen als auch zur Dämpfung von Pulsation im Allgemeinen.

Ihr Einsatz empfiehlt sich für folgende Aufgaben:

- Zur Verringerung von Vibrationen in den Leitungen.
- Zur Minimierung von prozessstörenden oder -beeinflussenden Pulsationen.
- Zur Schonung nachgeschalteter Instrumente.

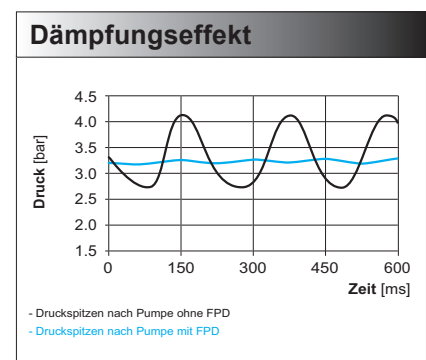
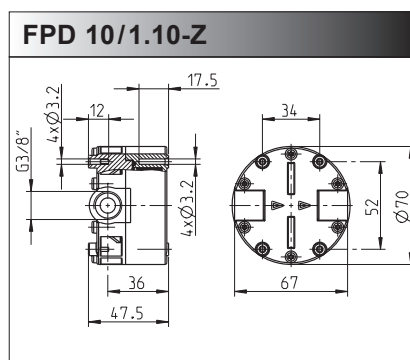
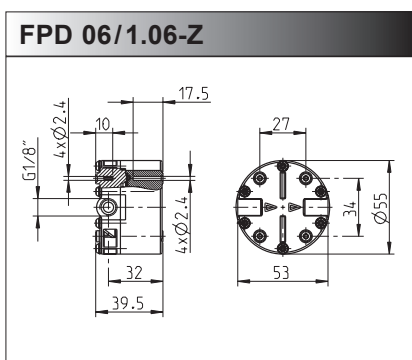

Typenauswahl mit dem KNF-Baukastenkonzept



Klar definierte Grundelemente bilden die Basis unseres vielseitigen Produkteprogramms für kundenspezifische Lösungen. Bestimmen Sie selbst, welche Eigenschaften Ihre Dämpfungsaufgabe optimal erfüllen. Kombinieren Sie Ihren Membran-Pulsationsdämpfer aus den folgenden Bausteinen:

Pulsationsdämpfer passend zu folgendem KNF Membran-Flüssigkeitspumpentyp	Max. zulässiger Betriebsdruck (mWS)	Typenbezeichnung				
		Grundtyp	Baukasten			
			1	2	3	
NF 10 / 30 / 60 / 100	█	20	FPD 06		Z	
NF 1.30	█	60*	FPD 1.06		Z	
NF 300	█	20	FPD 10		Z	
NF 1.100 / 1.300	█	60*	FPD 1.10		Z	

* Für KT- und TT-Versionen: max. zulässiger Betriebsdruck = 40 mWS

1	Werkstoffe	
KP / KP .51*	Gehäuse	PP
	Membrane	EPDM
KT	Gehäuse	PP
	Membrane	FFPM
TT	Gehäuse	PVDF
	Membrane	FFPM

* lebensmitteltauglich nach Standard NSF/ANSI 169, siehe Optionen

Auswahl und Einbauweisen

- KNF Membran-Pulsationsdämpfer sind so ausgelegt, dass die Restpulsation über den gesamten Druckbereich der Pumpe unter 200 mbar liegt. Dieser Wert kann noch verbessert werden, wenn die Systemparameter (Systemdruck, Hubfrequenz, gewünschte Restpulsation) bekannt sind.
- Der Pulsationsdämpfer hat Querschnittsverengungen, welche unter Umständen zu einem erhöhten Druckaufbau der Pumpe führen können. Diesem Umstand ist bei der Auswahl der Pumpe Rechnung zu tragen.
- Der Pulsationsdämpfer sollte so nahe wie möglich beim Pumpenaustritt montiert werden. Lange Verbindungsschläuche zwischen der Pumpe und dem Dämpfer können Vibrationen hervorrufen.
- Auch erhältlich mit entsprechenden NPT - Gewinden.

3	Standard-Pulsationsdämpfer zu Standard-Pumpentyp
1	NF 30/60
2	NF 100
3	NF 1.30
4	NF 1.100
5	NF 300
6	NF 1.300
7	NF 10
0	Sonderausführung

Optionen



NSF National Sanitary Foundation

NSF ist marktführend in der Entwicklung und Einhaltung von Standards für Geräte zur Lebensmittelverarbeitung. Durch diverse toxikologische Prüfungen wurden unsere Produkte von NSF nach dem Standard NSF/ANSI 169 zertifiziert. Durch die Zertifizierung wird bescheinigt, dass alle mit .51 bezeichneten Pumpen für den Einsatz im Lebensmittelbereich geeignet sind. Zusätzlich besitzen alle medienberührenden Materialien eine FDA*-Konformitätserklärung. Durch jährliche Audits von NSF wird sichergestellt, dass die Standards von NSF eingehalten werden. Die Produkte sind auf Anfrage erhältlich.

* FDA = Food and Drug Administration

Individuelle Kundenlösungen sind unsere Stärke. Gerne beraten wir Sie persönlich.

KNF NEUBERGER AG, Stockenstrasse 6, 8362 Balterswil, Switzerland - www.knf.ch, knf@knf.ch

INNOVATIVE
TECHNOLOGIE
WELTWEIT

